

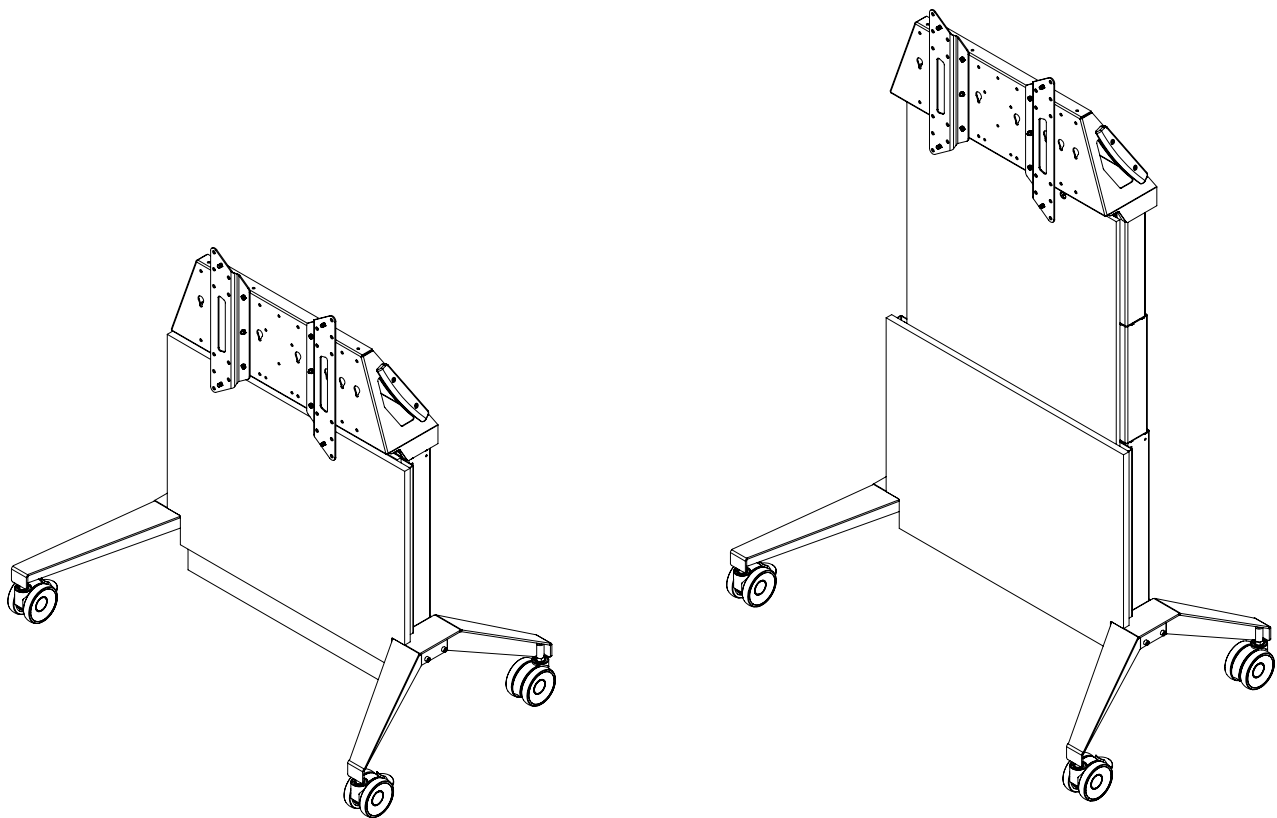

FPS2/EL/MS/GG

Electric Lift Mobile Stand

Designed for



© 2020 Microsoft. Microsoft, the Microsoft logo, Microsoft Surface, Surface, and the Microsoft Surface logo are trademarks of the Microsoft group of companies. All other trademarks are the property of their respective owners.

PARTS

ID	QTY	PART NUMBER	DESCRIPTION
	(1)	PHK-740 (bag)	Display Mounting Fastener Set - Metric
A	(4)	301-695	M8 x 16mm Pan phillips screw
B	(4)	301-710	M6 x 20mm Pan phillips screw
C	(4)	301-720	M4 x 20mm Pan phillips screw
D	(4)	301-715	M5 x 20mm Pan phillips screw
E	(4)	301-700	M8 x 30mm Pan phillips screw
F	(4)	301-735	M8 x 40mm Pan phillips screw
G	(4)	302-281	M6 x 14mm Pan phillips screw
H	(6)	300-518	1/4-20 x 3/8" Button Head Screw - for Display Bracket
I	(8)	301-010	5/16-18 x 3/4" Button Head Screw - for Leg Attachment
J	(4)	400-010	Cable ties
K	(3)	400-125	Velcro cinch strap
L	(1)	400-060	3/16" Hex wrench - long arm
M	(1)	400-080	5/32" Hex wrench
N	(1)	400-070	1/8" Hex wrench
O	(2)	305-060/GT	Display Interface Brackets

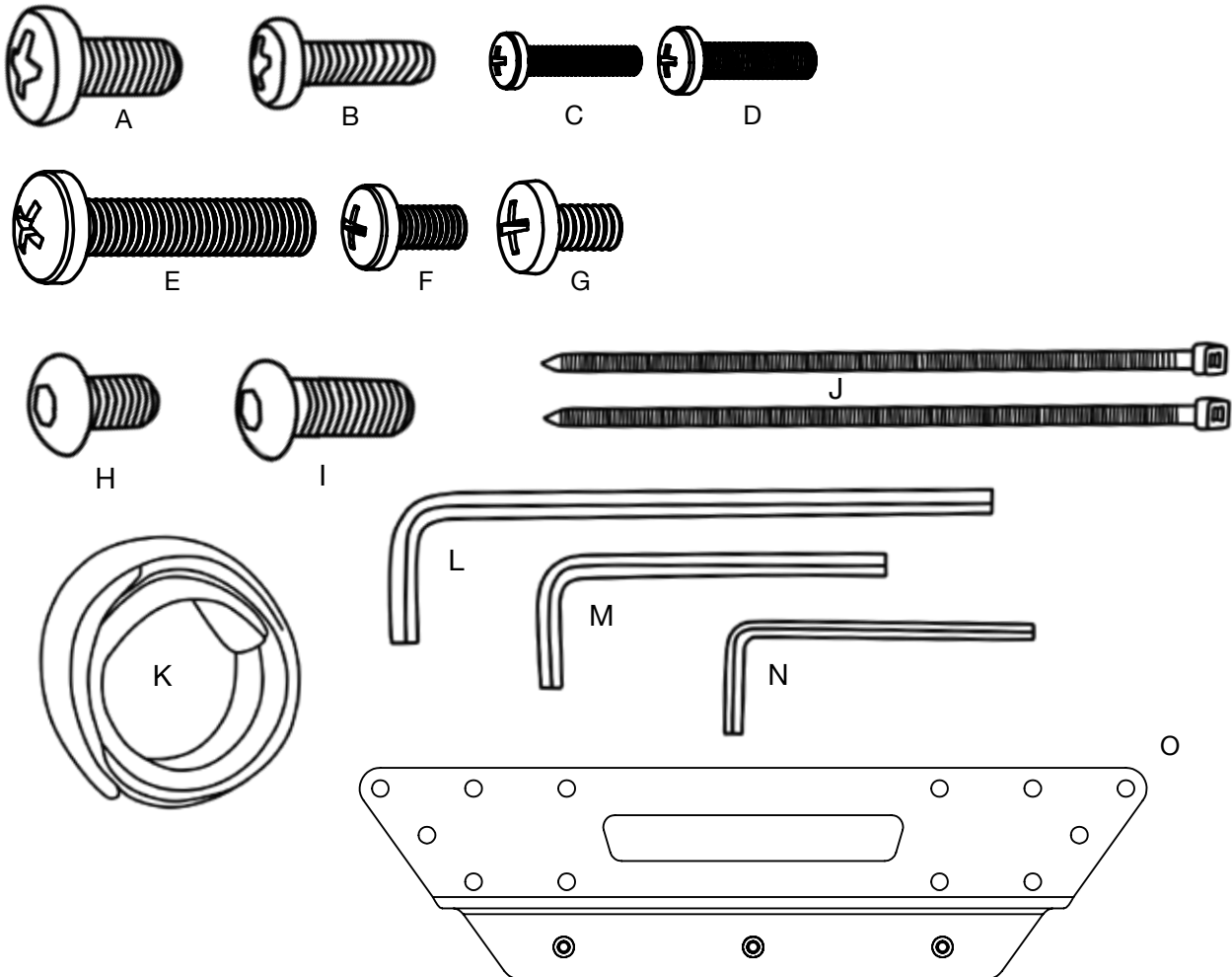

WARNINGS [ENGLISH]

IMPORTANT SAFETY INSTRUCTIONS

READ ALL INSTRUCTIONS BEFORE USING THIS FURNISHING

When using an electrical furnishing, basic precautions should always be followed, including the following:



WARNING – To reduce the risk of burns, fire, electric shock, or injury to persons:

DANGER – To reduce the risk of electric shock: Always unplug furnishing from the electrical outlet before cleaning



WARNING! Failure to comply with these instructions may result in accident involving serious personal injury. Failing to follow these instructions can result in the product being damaged or being destroyed or voiding of the warranty.



WARNING! For use with video monitors weighing **175lbs (80kg)** or less. Use with heavier televisions may result in instability causing tip over resulting in death or serious injury.



WARNING – Keep hands away from moving parts while operating device.

CAUTION! Manage cables carefully. Use cable ties to keep wires away from moving parts.



WARNING – Keep children away from moving parts and Monitor.

CAUTION! When relocating the device, set to lowest position and use handle to move and position the device.

- Unplug from outlet before putting on or taking off parts.
- Close supervision is necessary when this furnishing is used by or near children, invalids, or disabled persons
- Use this furnishing only for its intended use as described in these instructions. Do not use attachments not recommended by the manufacturer.
- Never operate this furnishing if it has a damaged cord or plug, if it is not working properly, if it has been dropped or damaged, or dropped into water. Return the furnishing to a service center for examination and repair.
- Keep the cord away from heated surfaces
- Never operate the furnishing with the air openings blocked. Keep the air openings free of lint, hair and the like.
- Never drop or insert any object into any opening
- Do not use outdoors
- Do not operate where aerosol (spray) products are being used or where oxygen is being administered.
- To disconnect, remove plug from outlet
- For Commercial Use Only
- Disconnect power when installing, relocating or before servicing
- Protect the power cord from being walked on or pinched
- If the device makes unusual noise or smells, switch off the main voltage immediately. Return the device to a service center for examination and repair.

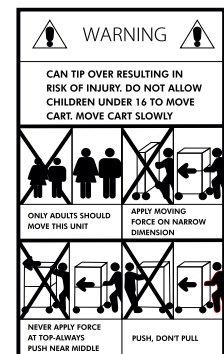

Electrical Specifications:

Input: 100 - 240V ~, 450W- 60HZ
Operation: Output 24 VDC - 8A

Weight Capacities:

Max Load: FPS2/EL/MS - 175 lbs (80kg)

Duty Cycle of the motor control system:

The duty cycle is 10% ~ 6 min./ hour or max. 2 min. of continuous use, irrespective of the load. This must NOT be exceeded as this will result in a superheating of the motor. Exceeding the duty cycle will result in a dramatic reduction of the life of the system.

The motor control system range contains the following components:

- 1 control box
- 2 Telescoping actuators
- 1 exchangeable main power cable
- 2 motor cables
- 1 Wired remote control

Troubleshooting / Initialization of the motor control system

If motor control system malfunctions follow these steps;

The system is initialized by pressing the down button once or twice and holding it down until unit runs into end stop, it will then automatically run approx. 3 mm out again and hereafter slowly running in again. Only release the down button when the movement has completely stopped. If the key is released before the sequence is completed then the initialization is interrupted and must be started again from the beginning. It is sometimes necessary to press the down button twice to start the initialization this is because the system can be in different modes when the initialization starts.



WARNING: Risk of Electric Shock – Connect the device to a properly grounded outlet only. Do not defeat the safety purpose of the polarized or grounding-type plug. A polarized plug has two blades with one wider than the other. A grounding type plug has two blades and a third grounding prong.

The wide blade or the third prong is provided for your safety. If the provided plug does not fit into your outlet, consult an electrician for replacement of the obsolete outlet. Do not use a plug adapter that defeats the ground pin of the AC plug.



SERVICING OF DOUBLE-INSULATED PRODUCTS: In a double-insulated product, two systems of insulation are provided instead of grounding. No grounding means is provided on a double-insulated product, nor is a means for grounding to be added to the product. Servicing a double-insulated product requires extreme care and knowledge of the system, and is to be done only by qualified service personnel. Replacement parts for a double-insulated product must be identical to the parts they replace.

WARNING: Do not overload the wall outlet where this device is being connected. Do not overload this device. Ensure the total load to this device does not exceed that which is listed in the specifications section of this manual.



Maintenance

- **DANGER** – To reduce the risk of electrical shock: Always unplug this device from the electrical outlet before cleaning.
- Clean dust and dirt with a dry cloth, on the outside of the system at appropriate intervals and inspect for damage.
- Inspect the connections, cables, and plugs and check for correct functioning as well as video monitor fixing points.
- When furnishing is not in use, cords should be unplugged and bound with a wire manger, such as a velcor strap, cable tie or the a like.
- Furnishing should be stored in a dry indoor environment.

Repairs

- Refer all servicing to qualified service personnel. Servicing is required when the device has been damaged in any way, such as power-supply cord or plug is damaged, liquid has been spilled or objects have fallen into the device, the device has been exposed to rain or moisture, does not operate normally, or has been dropped.
- There are no user-serviceable components within this device. Removal of the cover from this device may present a shock hazard, and void the warranty.

***** **SAVE THESE INSTRUCTIONS** *****

Accessories and Spare Parts

Please contact your nearest Salamander Designs dealer or www.salamandercommercial.com

ASSEMBLY

UNBOX & INSTALL LEGS

Fold box sides down flat

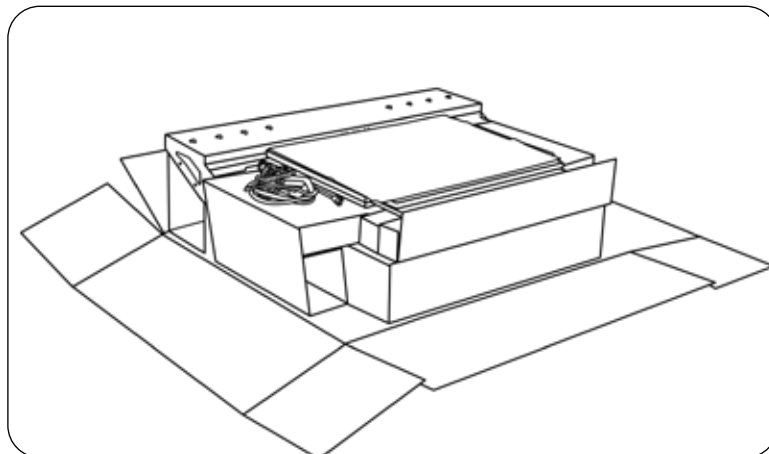

Prop base of unit up on cardboard supports

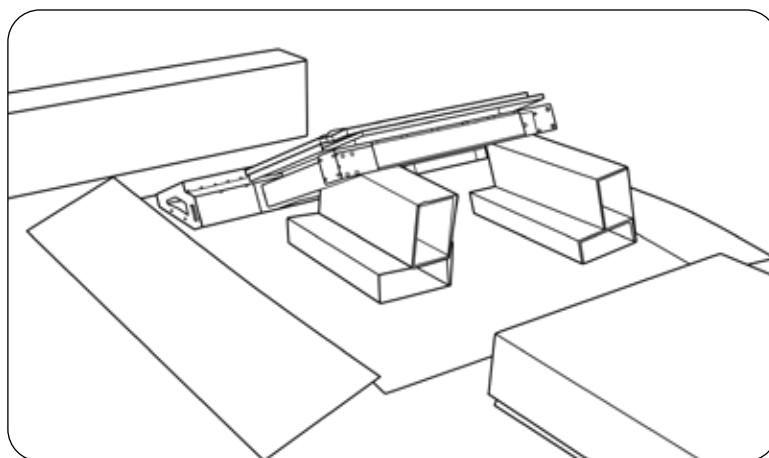

INSTALL LEGS

Install legs by having one person hold leg and other person loosely install “1” (8 quantity) screws. *Please note that the leg has a long side and short side - the long side with caster brake faces the front of the unit.*

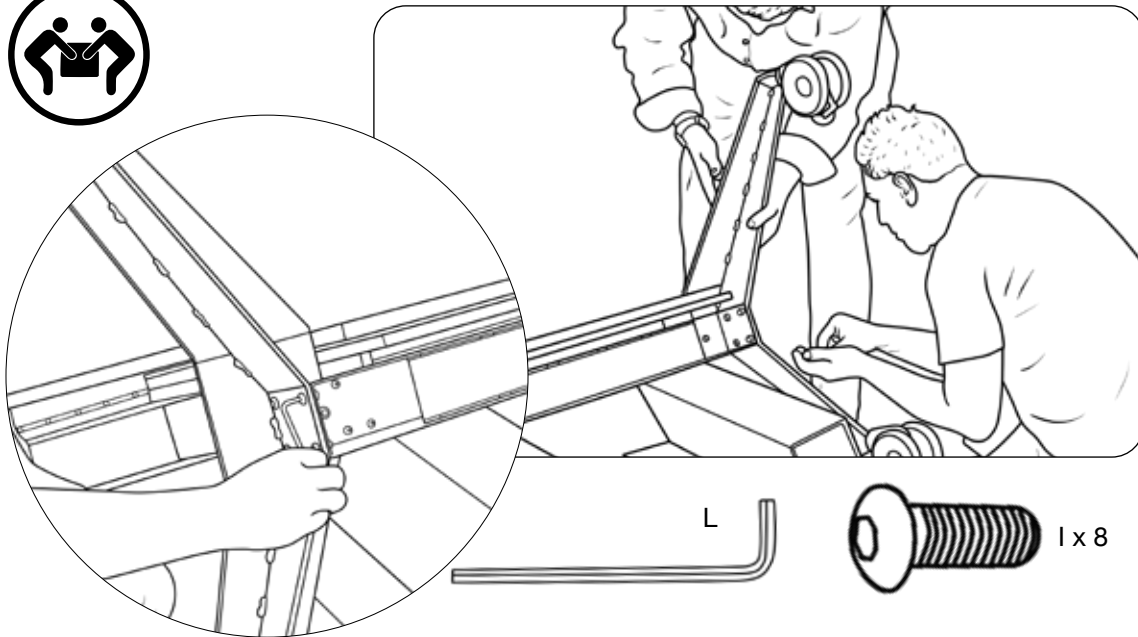

After legs have been securely fastened to stand, two-people lift stand to upright position.



DISPLAY INSTALLATION

Attach Brackets to Display

Check depth of screw threads in display before inserting screws. *Inserting a screw that is longer than the hole could result in damage to display.* Depth can be confirmed by inserting hex wrench into hole and marking its length then confirming this length is sufficient by comparing it to the screw you are using.

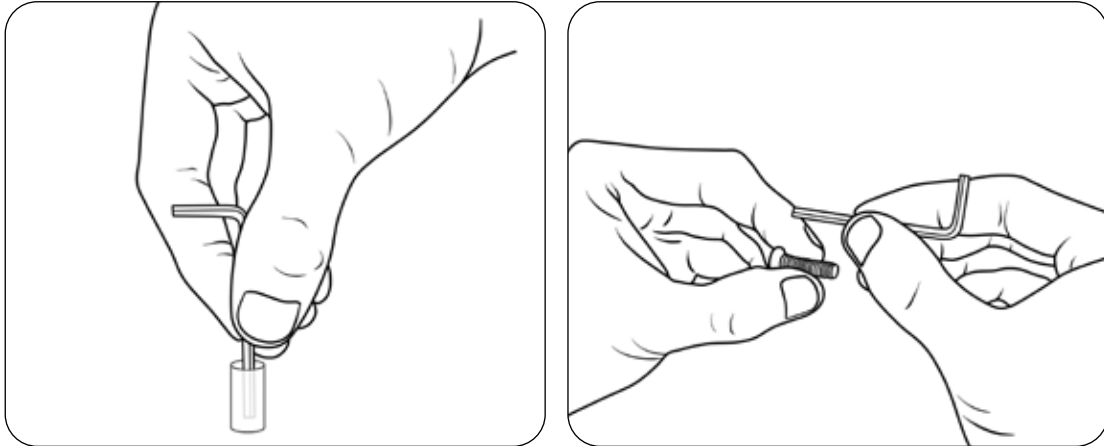

Install interface mounting brackets (O) onto display as shown using supplied phillips screws (G) or screws specified by the display manufacturer. **Hand tighten first to confirm thread and depth match.** Note: Affix display brackets “Ears-Out” as shown

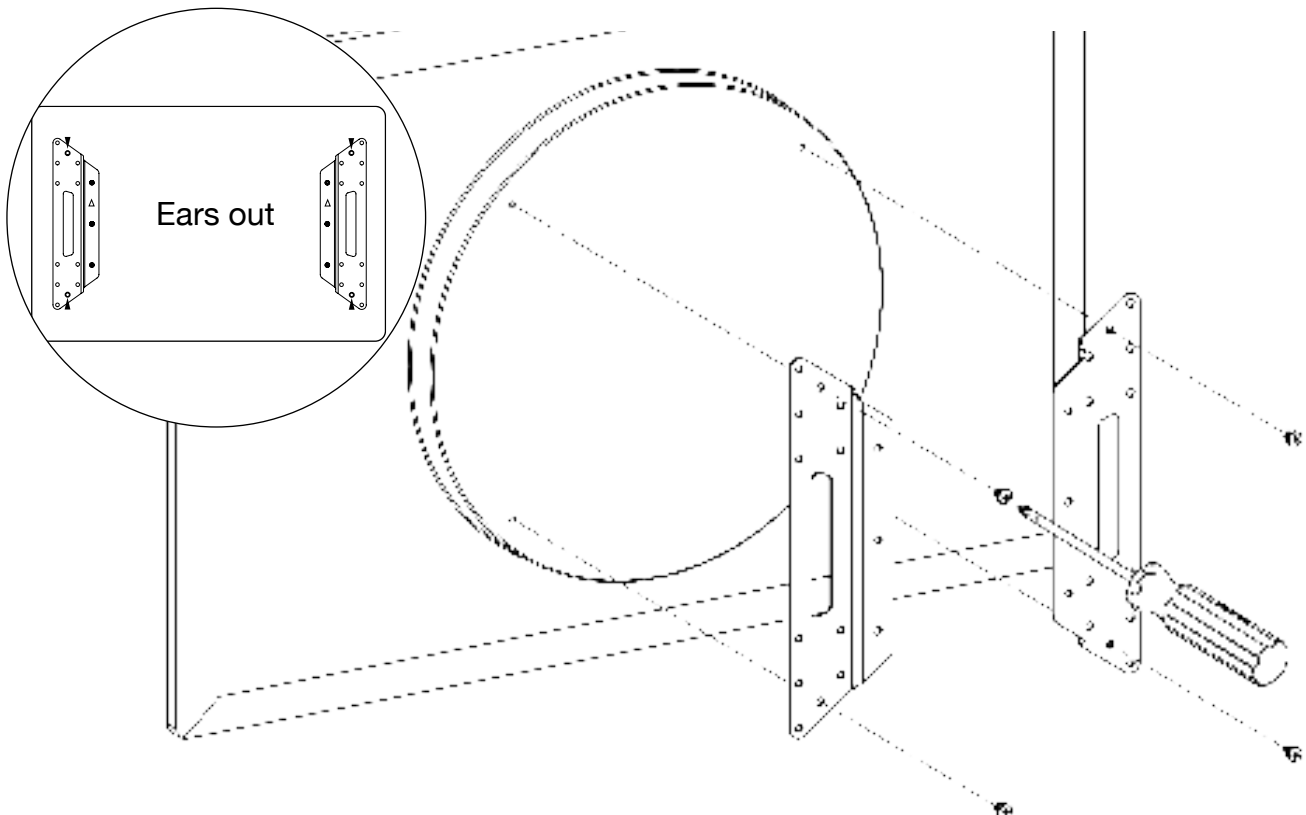

Attach Display to Stand

Loosely install ONE (1) “H” screw to the center of each display bracket. This will act as an alignment screw for the next step.

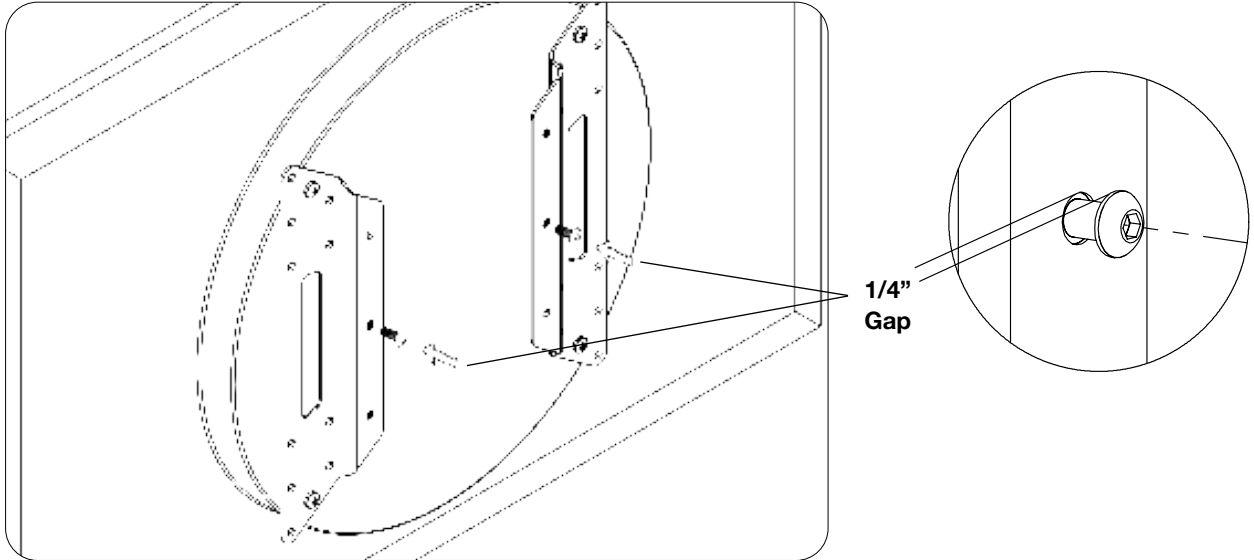

Two people are needed to install the display on the stand. Position alignment screw into the “key hole” slot as shown and continue holding display.

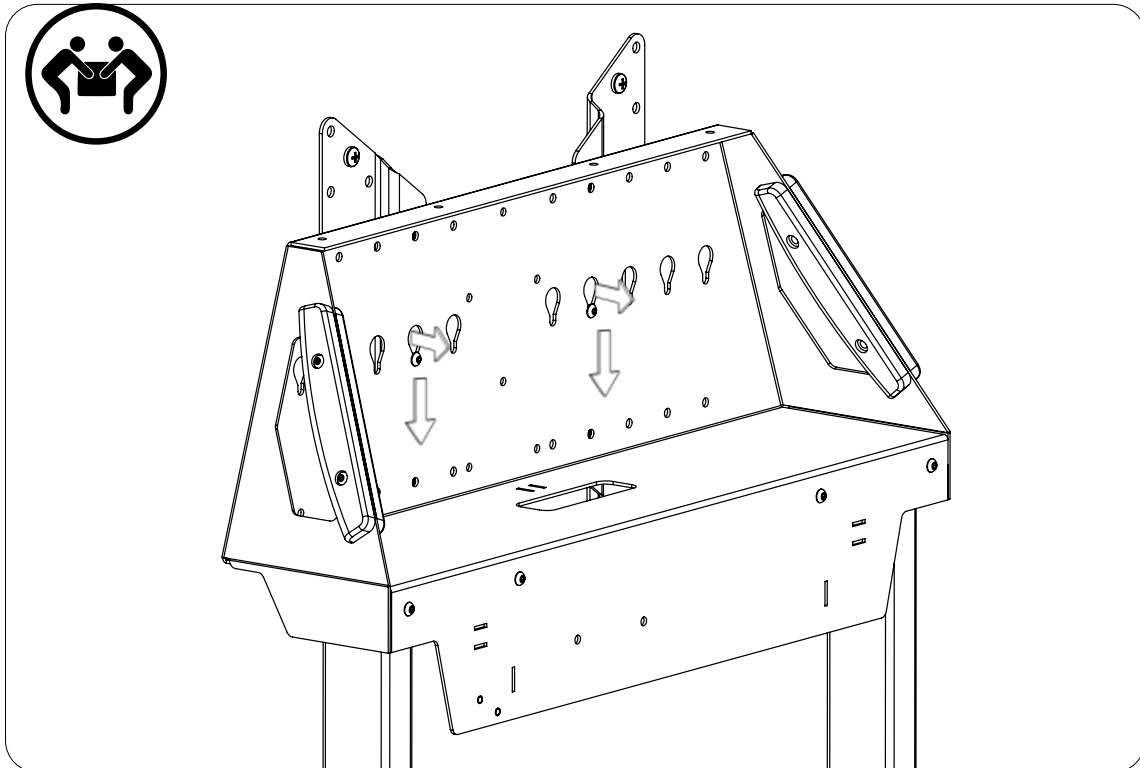

Immediately use (4) "H" screws to affix the mounting brackets to the cart-side mechanism as shown. Tighten all 6 screws firmly.

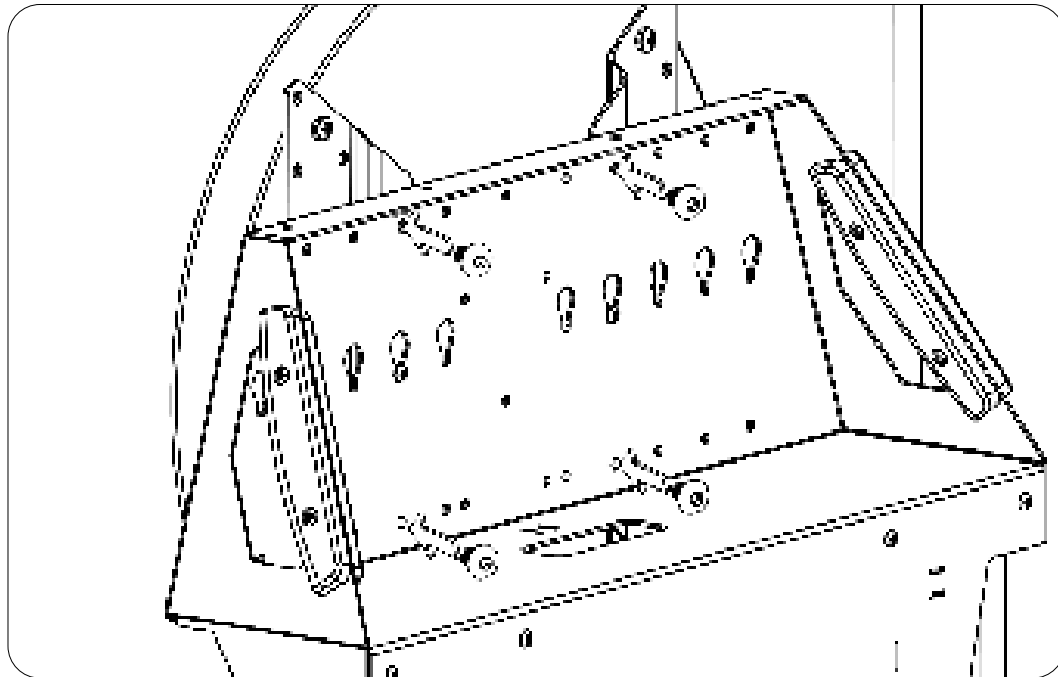

Connect Power

Control box is located behind header. Insert power cord into control box as shown in illustration below:

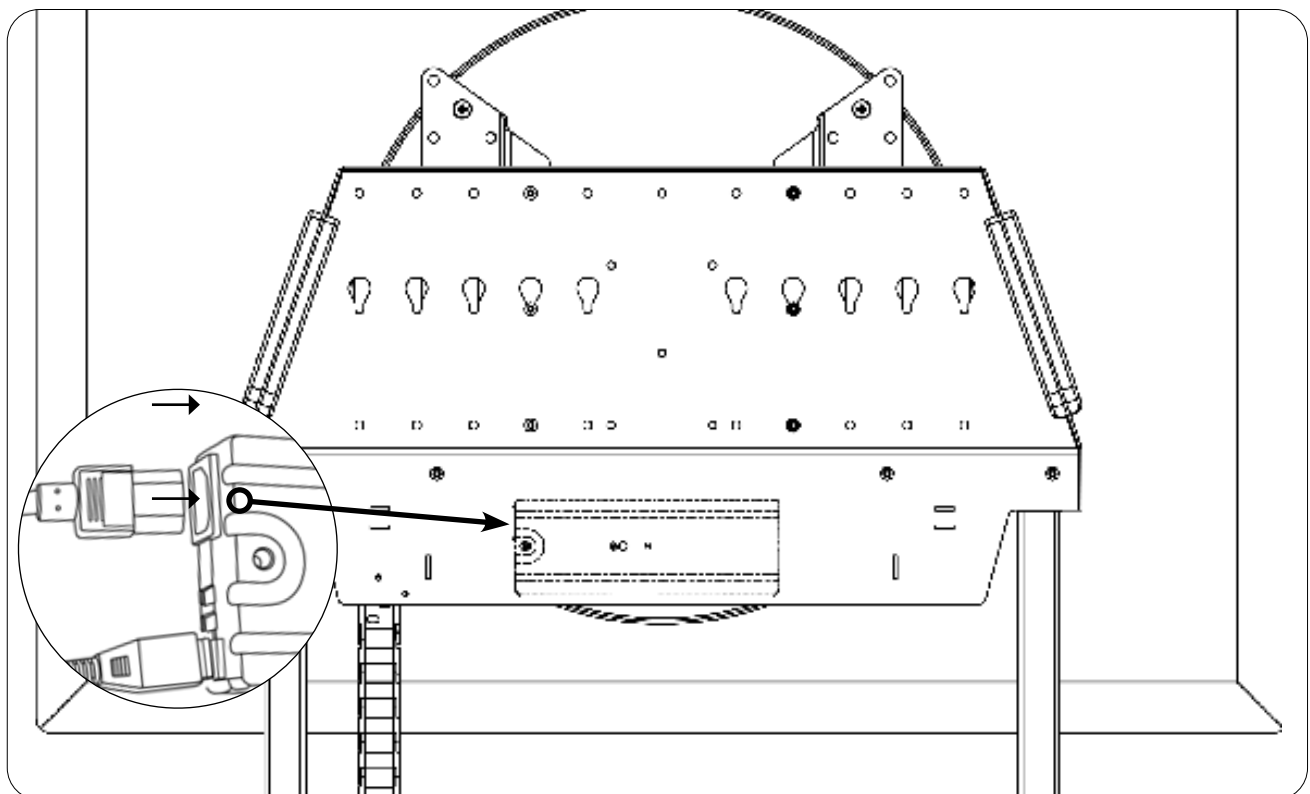

Route Cables from Display to Stand

Manage cables carefully. Use cable ties to keep wires away from pinch points.

- Route cables between the back of display and the hole on the front of stand.
- Manage cables through cable chain by pushing cable through finger keeper on inner side of chain direction shown in arrows.

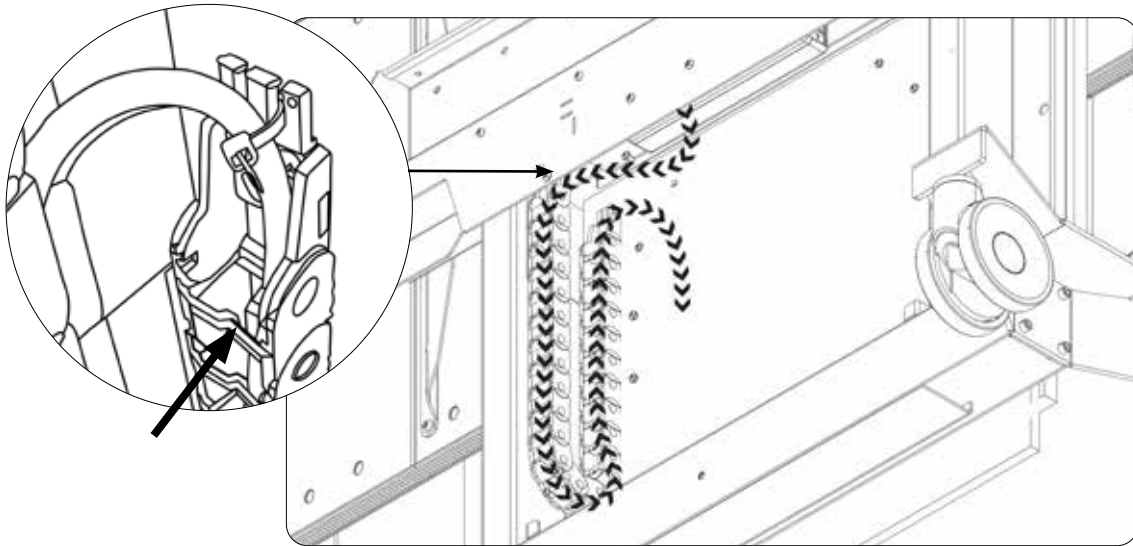

Operation: Remote Control

- Hold down the “down” button to initialize unit.
- Up button will raise display to presentation mode
- Down button will lower display to transport mode.

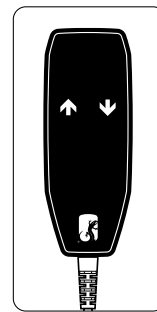

Troubleshooting

- Double check that power cord is firmly plugged into power supply
- Hold down the “down” button continuously for several seconds to reset unit
- More troubleshooting and repair information found on page four of this manual



LIMITED WARRANTY FOR COMMERCIAL VIDEO DISPLAY STANDS AND MOUNTS

Salamander is proud to stand behind our products with industry-leading warranties. Should you ever encounter any problem with your Salamander product, let us know. We are here to make it right. 1.800.535.5659 - 860.761.9500

Full warranty including limitations and warranty claim information may be found at:
www.salamanderdesigns.com/commercial/warranty

PIEZAS / PIÈCES / PARTS

ID	QTY	PART NUMBER	DESCRIPTION
	(1)	PHK-740 (bag)	Display Mounting Fastener Set - Metric
A	(4)	301-695	M8 x 16mm Pan phillips screw
B	(4)	301-710	M6 x 20mm Pan phillips screw
C	(4)	301-720	M4 x 20mm Pan phillips screw
D	(4)	301-715	M5 x 20mm Pan phillips screw
E	(4)	301-700	M8 x 30mm Pan phillips screw
F	(4)	301-735	M8 x 40mm Pan phillips screw
G	(4)	302-281	M6 x 14mm Pan phillips screw for Surface Hub 2S
H	(6)	300-518	1/4-20 x 3/8" Button Head Screw - <i>for Display Bracket</i>
I	(8)	301-010	5/16-18 x 3/4" Button Head Screw - <i>for Leg Attachment</i>
J	(4)	400-010	Cable ties
K	(3)	400-125	Velcro cinch strap
L	(1)	400-060	3/16" Hex wrench - long arm
M	(1)	400-080	5/32" Hex wrench
N	(1)	400-070	1/8" Hex wrench
O	(2)	305-060/GT	Display Interface Brackets

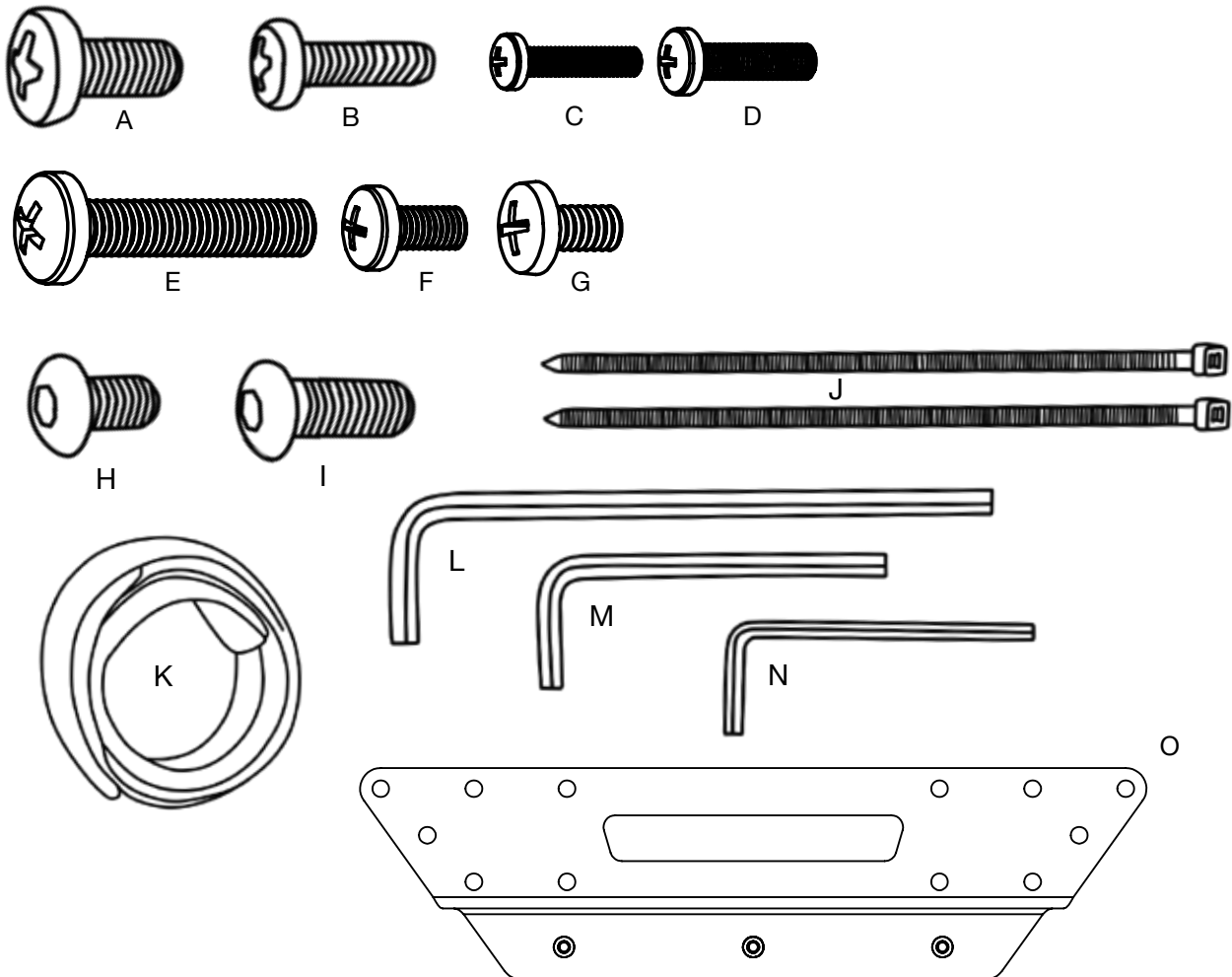

ADVERTENCIA

IIINSTRUCCIONES IMPORTANTES DE SEGURIDAD

LEA TODAS LAS INSTRUCCIONES ANTES DE UTILIZAR ESTOS MUEBLES

Al utilizar herramientas eléctricas de amueblado, siempre deben seguirse precauciones básicas, incluyendo lo siguiente:



ADVERTENCIA – Para reducir los riesgos de quemaduras, incendios, shock eléctrico o lesiones a las personas:
PELIGROS – Para reducir el riesgo de shock eléctrico: Siempre desconecte los equipos de amueblado de la corriente eléctrica antes de limpiar.



¡ADVERTENCIA! No cumplir con estas instrucciones puede resultar en accidentes que involucren lesiones personales serias. No seguir estas instrucciones puede resultar en daños o destrucción del producto e invalidez de la garantía.



¡ADVERTENCIA! Para el uso con monitores de video que pesen 175lbs (80kg) o menos. El uso con televisores más pesados puede resultar en una inestabilidad que genere un volcamiento que podría provocar la muerte o lesiones serias.

ADVERTENCIA – Mantener las manos alejadas de las partes movibles al operar el dispositivo.



¡PRECAUCIÓN! Gestionar los cables cuidadosamente. Utilizar Cintas de cables para mantener los cables separados de las partes movibles.

ADVERTENCIA – Mantener a los niños alejados de las partes movibles y el Monitor.



¡PRECAUCIÓN! Al reubicar el dispositivo, colocarlo en la posición más baja y utilice el asa para mover y posicionar el dispositivo.



- Desconectar de la toma antes de poner o sacar partes.
- Es necesario mantener una supervisión cercana cuando los muebles están siendo utilizados por niños o personas discapacitadas.
- Utilice estos muebles únicamente para su uso de diseño conforme se describe en estas instrucciones. No utilice complementos que no estén recomendados por el fabricante.
- Nunca opera estos muebles si hay daños en el cable o enchufe, si no están funcionando adecuadamente, si se han caído o han resultado dañados, o si han caído en agua. Devuelva el mueble a un centro de servicios para su evaluación y reparación.
- Mantenga los cables lejos de las superficies calientes.
- Nunca opera el mueble cuando las aperturas de aire estén cerradas. Mantenga las aperturas de aire libres de polvo, pelos o cualquier cosa similar.
- Nunca deje caer o introduzca ningún tipo de objeto en las aperturas.
- No utilizar al aire libre.
- No operar en donde se estén utilizando productos de aerosol (rociador) o en donde se esté administrando oxígeno.
- Para desconectar, remover el enchufe de la toma.
- Únicamente para uso comercial.
- Desconectar la electricidad al instalar, reubicar o antes de ofrecer servicio.
- Proteger el cable de potencia para que no sea pisado por objetos o al caminar.
- Si el dispositivo emite algún ruido u olor inusual, apague el voltaje principal inmediatamente. Regrese el dispositivo a un centro de servicios para su evaluación y reparación.

Especificaciones eléctricas:

Entrada: 100 - 240V ~, 450W- 60HZ
 Operación: Output 24 VDC - 8A

Capacidades de peso:

Carga Máxima: FPS2/EL/MS - 175 lbs (80kg)

Ciclo de carga del sistema de control del motor:

El ciclo de carga es de 10% ~ 6 min./ horas o máx. 2 min. de uso continuo, sin importar cuál sea la carga. Este NO debe excederse porque podría resultar en un sobrecalentamiento del motor. Exceder el ciclo de carga resultará en una reducción dramática de la vida del sistema.

El rango del Sistema de control del motor contiene los siguientes componentes:

- 1 caja de control.
- 2 interruptores telescópicos.
- 1 cable de energía intercambiables.
- 2 cables de motor.
- 1 control remoto con cable.

Solución de problemas / Arranque del Sistema de control motor

Si un sistema de control no funciona correctamente siga estos pasos;

El sistema se inicia presionando el botón una o dos veces y manteniéndolo apretado hasta que llegue al punto de detención, automáticamente se saldrá aproximadamente 3 mm. y posteriormente se hundirá de nuevo lentamente.

Únicamente libere el botón una vez que el movimiento se ha completado. Si la llave es liberada antes de que se haya completado la secuencia el inicio se verá interrumpido y tendrá que comenzar desde el principio. A veces es necesario presionar el botón dos veces para comenzar el inicio, esto se debe a que el sistema puede estar en diferentes modalidades cuando comienza el inicio.



ADVERTENCIA: Riesgo de Shock Eléctrico – Conecte el dispositivo a una toma con tierra instalada correctamente.

No altere el propósito de seguridad del enchufe polarizado con tierra. Un enchufe polarizado tiene dos aspas, una más ancha que la otra. Un enchufe polarizado con tierra tiene dos aspas y una tercera clavija que hace las veces de tierra. El asa ancha de la tercera clavija es colocada ahí para su seguridad. Si la clavija que se ha ofrecido no encaja en su toma, consulte a un electricista para reemplazar la toma obsoleta. No utilice un adaptador de enchufe que altere la clavija de tierra del enchufe de corriente.



SERVICIO DE PRODUCTOS CON AISLAMIENTO DOBLE: En un producto con aislamiento doble, se ofrecen dos sistemas de aislamiento en lugar de la conexión a tierra. No se han ofrecido métodos de tierra en los productos con aislamiento doble y tampoco es necesario agregarlos a los productos. Hacer el servicio de un producto con aislamiento doble requiere un extremo cuidado y conocimiento del sistema, y debe ser realizado únicamente por personal calificado. Las partes de reemplazo de un producto con aislamiento doble deben ser idénticas a las partes originales.



ADVERTENCIA: No sobrecargue la toma de la pared en la que se ha conectado el dispositivo. No sobrecargue el dispositivo. Asegure que la carga total del dispositivo no exceda la establecida en la sección de especificaciones del manual.

Mantenimiento

- PELIGRO – Para reducir el riesgo de shock eléctrico: Siempre desconecte este dispositivo de la toma eléctrica antes de limpiar.
- Limpie el polvo y la suciedad con un pañuelo seco, en la parte exterior del Sistema, a intervalos apropiados e inspeccione la presencia de daños.
- Inspeccione las conexiones, cables, enchufes y revise el correcto funcionamiento, además de los puntos de fijación del monitor de video.
- Cuando los muebles no estén siendo utilizados, los cables deben desconectarse y mantenerse unidos, bien sea a través de una cinta de Velcro, cinta para cables o algún dispositivo similar.
- Los muebles deben almacenarse en una locación con ambiente seco.

Reparaciones

- Refiera todas las actividades de servicios a personal de servicios calificados. Los servicios son requeridos cuando el dispositivo ha resultado dañado de cualquier forma, como el daño de un cable de electricidad o enchufe, ha sido derramado un líquido o han caído objetos en el dispositivo, el dispositivo ha estado expuesto a la lluvia o humedad, no opera con normalidad, o se ha caído.
- No hay componentes apropiados para el servicio de usuarios en este dispositivo. La eliminación de la cubierta de este dispositivo puede presentar un riesgo de shock y la invalidación de la garantía.

******* GUARDAR ESTAS INSTRUCCIONES *******

Accesorios y partes de repuesto

Por favor contacte a su proveedor de Salamander Designs más cercano o www.salamandercommercial.com

AVERTISSEMENT

CONSIGNES IMPORTANTES DE SÉCURITÉ

LIRE TOUTES LES INSTRUCTIONS AVANT D'UTILISER CE MEUBLE

Lors de l'utilisation d'un meuble électrique, il faut toujours respecter les précautions de base, notamment celles qui suivent:

AVERTISSEMENT – Pour réduire les risques de brûlures, d'incendie, d'électrocution ou de blessures aux personnes:
DANGER – Pour réduire le risque d'électrocution : Débranchez toujours le meuble de la prise électrique avant de le nettoyer.

AVERTISSEMENT ! Le non-respect de ces instructions peut entraîner des accidents impliquant des blessures graves. Ne pas suivre ces instructions peut entraîner des dommages ou la destruction du produit ou l'annulation de la garantie.

AVERTISSEMENT ! Pour une utilisation avec des moniteurs vidéo pesant **175 lb (80kg)** ou moins. Une utilisation avec des téléviseurs plus lourds peut causer de l'instabilité provoquant un basculement entraînant la mort ou des blessures graves.

AVERTISSEMENT – Gardez les mains à l'écart des pièces mobiles lorsque vous utilisez l'appareil.

ATTENTION ! Manipulez les câbles avec soin. Utilisez des attaches de câble afin de maintenir les fils à l'écart des pièces mobiles.

AVERTISSEMENT – Tenir les enfants éloignés des pièces mobiles et du Moniteur.

ATTENTION ! Lorsque vous déplacez l'appareil, placez-le à la position la plus basse et utilisez la poignée pour déplacer et positionner l'appareil.

- Débranchez l'appareil de la prise avant de monter ou de démonter des pièces.
- Une surveillance étroite est nécessaire quand ce meuble est utilisé par ou près d'enfants, d'invalides ou de handicapés.
- N'utiliser ce meuble que pour son usage prévu, tel que décrit dans ces instructions. N'utilisez pas d'accessoires non recommandés par le fabricant.
- Ne jamais faire fonctionner ce meuble si son câble électrique ou sa prise est endommagé, s'il ne fonctionne pas correctement, s'il est tombé sur le sol ou a été endommagé ou s'il est tombé dans l'eau. Retournez le meuble à un service technique pour un examen et une réparation.
- Maintenez le câble électrique éloigné des surfaces chauffées.
- Ne jamais faire fonctionner le meuble si les ouvertures d'aération sont obstruées. Veillez à ce que les ouvertures d'air ne soient pas obstruées par de la peluche, des cheveux et d'autres choses de ce genre.
- Ne jamais laisser tomber ou introduire un objet dans quelque ouverture que ce soit
- Ne pas utiliser à l'extérieur
- Ne pas faire fonctionner à des endroits où des produits aérosols (vaporisateurs) sont utilisés ou à un endroit où de l'oxygène est administré.
- Pour débrancher l'appareil, retirez la prise
- Pour un Usage Commercial Uniquement
- Coupez l'alimentation lors de l'installation, de la réinstallation ou avant l'entretien
- Protégez le câble d'alimentation afin d'éviter qu'il soit piétiné ou pincé
- Si l'appareil fait un bruit inhabituel ou dégage des odeurs, éteignez immédiatement le courant principal. Retournez l'appareil à un service technique pour un examen et une réparation.

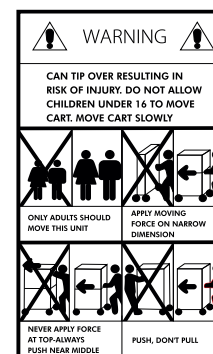

Caractéristiques Électriques:

Apport: 100 - 240V ~, 450W- 60HZ
 Opération: Output 24 VDC - 8A

Capacités de Charge:

Max Charge: FPS2/EL/MS - 175 lbs (80kg)

Cycle d'utilisation du système de commande du moteur:

Le rapport cyclique est de 10 % ~ 6 min/h ou max. 2 min. d'utilisation continue, quelle que soit la charge. Celle-ci ne doit PAS être dépassée car cela se traduirait par une surchauffe du moteur. Le dépassement du rapport cyclique entraînera une réduction considérable de la durée de vie du système.

La gamme de systèmes de commande du moteur contient les composants suivants :

- 1 boîtier de commande
- 2 Vérins télescopiques
- 1 câble d'alimentation principale échangeable
- 2 câbles de moteur
- 1 Télécommande filaire

Dépannage / Initialisation du système de commande du moteur

Si le système de commande du moteur est défectueux, suivez ces étapes ;

Le système est initialisé en appuyant sur le bouton de commande vers le bas une ou deux fois et en le maintenant enfoncé jusqu'à ce que l'appareil tourne en butée, il s'élèvera ensuite automatiquement d'environ 3 mm et ci-après reprendra lentement à nouveau. Relâchez le bouton de commande vers le bas uniquement lorsque le mouvement s'est complètement arrêté. Si le bouton est relâché avant la fin de la séquence, alors l'initialisation est interrompue et doit être recommencée depuis le début. Il est parfois nécessaire d'appuyer deux fois sur le bouton de commande vers le bas pour démarrer l'initialisation, c'est parce que le système peut être dans des modes différents lorsque l'initialisation démarre.



AVERTISSEMENT : Risque d'électrocution - Ne connecter l'appareil qu'à une prise correctement mise à la terre. Ne pas détériorer la sécurité de la fiche polarisée ou de la fiche de terre. Une fiche polarisée est dotée de deux broches dont l'une est plus large que l'autre. Une prise de terre est dotée de deux broches et d'une troisième de mise à la terre. La broche large ou la troisième broche est prévue pour assurer votre sécurité. Si la fiche fournie n'entre pas dans votre prise, consultez un électricien pour le remplacement de la prise obsolète. Ne pas utiliser d'adaptateur qui supprime la broche de terre de la prise.



ENTRETIEN DES PRODUITS À DOUBLE ISOLATION : Dans un appareil à double isolation, deux systèmes d'isolation sont fournis au lieu de la mise à la terre. Sur un appareil à double isolation, il n'y a aucune mise à la terre, celle-ci ne doit pas y être ajoutée. L'entretien d'un appareil à double isolation nécessite un soin extrême et une connaissance du système et doit être effectué par un technicien qualifié. Les pièces de rechange pour un appareil à double isolation doivent être identiques aux pièces qu'elles remplacent.



AVERTISSEMENT : Ne surchargez pas la prise murale lorsque cet appareil est connecté. Ne surchargez pas cet appareil. Assurez-vous que la charge totale de cet appareil ne dépasse pas celle qui est répertoriée dans la section des caractéristiques de ce manuel.

Entretien

- **DANGER** – Pour réduire le risque d'électrocution : Débranchez toujours l'appareil de la prise électrique avant de le nettoyer.
- Nettoyez régulièrement l'extérieur du système avec un chiffon sec pour éliminer la poussière et la saleté et inspectez le matériel pour détecter tout dommage éventuel.
- Vérifiez les connexions, les câbles et les fiches et vérifiez le bon fonctionnement ainsi que les points de fixation du moniteur vidéo.
- Lorsque le meuble n'est pas en cours d'utilisation, les câbles doivent être débranchés et liés avec un gestionnaire de fil, comme une bande auto agrippante, des attaches de câble ou autre.
- Le meuble doit être entreposé en intérieur, dans un endroit sec.

Réparations

- Confiez toute réparation à du personnel qualifié. Une réparation est nécessaire lorsque l'appareil a été endommagé de quelque façon que ce soit, par exemple si le câble d'alimentation ou la prise est endommagé, si du liquide a été renversé ou des objets sont tombés dans l'appareil, si l'appareil a été exposé à la pluie ou à l'humidité, s'il ne fonctionne pas normalement ou s'il est tombé.
- Aucune pièce interne ne peut être réparée par l'utilisateur. Retirer le couvercle de l'appareil peut présenter un risque d'électrocution et annuler la garantie

***** **CONSERVEZ CES INSTRUCTIONS** *****

Accessoires et Pièces de Rechange

Veuillez communiquer avec votre revendeur Salamander Designs le plus proche ou au www.salamandercommercial.com

WARNUNGEN

WICHTIGE SICHERHEITSHINWEISE

LESEN SIE ALLE ANWEISUNGEN BEVOR SIE DIESE EINRICHTUNG VERWENDEN

Bei der Verwendung einer elektrischen Einrichtung sollten stets grundsätzliche Vorsichtsmaßnahmen beachtet werden, einschließlich der folgenden:



ACHTUNG – Um das Risiko von Verbrennungen, Feuer, Stromschlag oder Verletzung von Personen zu verringern, befolgen Sie bitte diese Hinweise:

GEFAHR – Um das Risiko von Stromschlägen zu reduzieren: Trennen Sie das Netzkabel stets von der Steckdose, bevor Sie das Gerät reinigen.



ACHTUNG! Die Nichtbeachtung dieser Anweisungen kann zu Unfällen mit schweren Verletzungen führen. Die Nichtbeachtung dieser Anweisungen kann dazu führen, dass das Produkt beschädigt oder zerstört wird, oder die Garantie verfällt.



ACHTUNG! Zur Verwendung mit Videomonitoren mit einem Gewicht von **80 kg (175lbs)** oder weniger geeignet. Eine Nutzung mit schwereren Fernsehern kann eine Instabilität und ein Kippen der Einrichtung verursachen, das zu einem Todesfall oder zu schweren Verletzungen führen kann.

ACHTUNG – Halten Sie beim Betrieb des Gerätes die Hände von beweglichen Teilen fern.



VORSICHT! Gehen Sie mit den Kabeln vorsichtig um. Verwenden Sie Kabelbinder, um die Kabel von beweglichen Teilen fernzuhalten.

ACHTUNG – Halten Sie Kinder von beweglichen Teilen und dem Monitor fern.



VORSICHT! Wenn Sie das Gerät an einen anderen Standort bewegen, stellen Sie es auf die niedrigste Position und verwenden Sie den Griff, um das Gerät zu bewegen und zu positionieren.

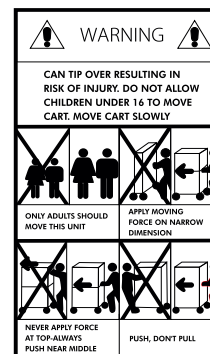

- Ziehen Sie vor dem Befestigen oder dem Abnehmen von Teilen den Netzstecker aus der Steckdose.
- Eine sorgfältige Beaufsichtigung ist erforderlich, wenn diese Einrichtung von oder in der Nähe von Kindern, Gebrechlichen oder Behinderten genutzt wird.
- Benutzen Sie diese Einrichtung nur für den vorgesehenen Verwendungszweck, wie in dieser Anleitung beschrieben. Verwenden Sie keine Anbauteile, die nicht vom Hersteller empfohlen werden.
- Nehmen Sie das Gerät niemals in Betrieb, wenn es ein beschädigtes Kabel bzw. Stecker hat, wenn es nicht ordnungsgemäß funktioniert, oder wenn es fallen gelassen oder beschädigt wurde. Bringen Sie das Gerät zur Überprüfung und Reparatur in ein Servicezentrum.
- Halten Sie das Kabel von beheizten Flächen fern
- Verwenden Sie die Einrichtung niemals bei verstopften Luftöffnungen. Halten Sie die Luftöffnungen frei von Flusen, Haaren und dergleichen.
- Lassen Sie niemals ein Objekt in eine Öffnung fallen bzw. führen Sie keines ein
- Verwenden Sie das Gerät nicht im Freien
- Betreiben Sie das Gerät nicht in einer Umgebung, in der Aerosol (Spray) Produkte verwendet werden oder wo Sauerstoff verabreicht wird.
- Zum Abstecken einfach den Stecker aus der Steckdose ziehen
- Nur für den kommerziellen Gebrauch gedacht.
- Trennen Sie die Stromversorgung bei der Installation, Transport an einen anderen Standort oder vor der Wartung.
- Sorgen Sie dafür, dass niemand auf das Netzkabel steigt oder dieses eingeklemmt wird.
- Sollte das Gerät während des Betriebs ungewöhnliche Geräusche oder Gerüche verursachen, unterbrechen Sie sofort die Stromzufuhr. Bringen Sie das Gerät zur Überprüfung und Reparatur in ein Servicezentrum.

Elektrische Spezifikationen:

Eingang: 100 - 240V ~, 450W- 60HZ
Betrieb: Output 24 VDC - 8A

Tragkraft:

Max Last: FPS2/EL/MS - 175 lbs (80kg)

Einschaltdauer der Motorsteuerung:

Die Einschaltdauer beträgt 10% ~ 6 min./Stunde oder max. 2 Minuten des fortlaufenden Betriebs, unabhängig von der Belastung. Dies darf NICHT überschritten werden, da es sonst zu einer Überhitzung des Motors kommt. Eine Überschreitung der Einschaltdauer führt zu einer dramatischen Verringerung der Lebensdauer des Systems.

Standardmäßig umfasst das Motorsteuerungssystem folgende Komponenten:

- 1 Schaltkasten
- 2 ausfahrbare Stellantriebe
- 1 austauschbares Netzkabel
- 2 Motorkabel
- 1 Kabelfernbedienung

Fehlerbehebung / Initialisierung der Motorsteuerung

Wenn die Motorsteuerung nicht funktioniert, folgen Sie bitte diesen Schritten; das System wird initialisiert, indem Sie die Abwärtstaste einmal oder zwei Mal drücken und solange gedrückt halten, bis das Gerät in den Endanschlag läuft. Dann wird es automatisch 3 mm aus- und danach langsam wieder einfahren. Lassen Sie die Abwärtstaste erst los, wenn die Bewegung vollständig gestoppt hat. Wenn die Taste losgelassen wird, bevor die Sequenz abgeschlossen ist, wird die Initialisierung unterbrochen und muss erneut begonnen werden. Manchmal ist es erforderlich, die Abwärtstaste zweimal zu drücken, um die Initialisierung zu starten, weil das System in verschiedenen Modi sein kann, wenn die Initialisierung beginnt.



ACHTUNG: Gefahr des Stromschlags - Schließen Sie das Gerät nur an eine ordnungsgemäß geerdete Steckdose an. Die Schutzwirkung des polarisierten oder geerdeten Steckers darf nicht aufgehoben werden. Ein polarisierter Stecker hat zwei Stifte, wobei einer breiter als der andere ist. Ein geerdeter Stecker hat zwei Stifte und einen dritten Erdungsstift. Der breite, bzw. der dritte Stift ist für Ihre Sicherheit vorgesehen. Wenn der mitgelieferte Stecker nicht in die Steckdose passt, wenden Sie sich an einen Elektriker, um die veraltete Steckdose zu ersetzen. Verwenden Sie keinen Steckeradapter, der den Erdungsstift des Netzsteckers beseitigt.



WARTUNG VON DOPPELT ISOLIERTEN PRODUKTEN: Bei einem doppelt isolierten Produkt werden anstelle der Erdung zwei Isolierungssysteme genutzt. Es sind weder Erdungsmittel auf einem doppelt isolierten Produkt vorgesehen, noch sollte dem Produkt ein Mittel zur Erdung hinzugefügt werden. Die Wartung eines doppelt isolierten Produktes erfordert extreme Sorgfalt und Kenntnis des Systems und darf nur durch qualifiziertes Servicepersonal erfolgen. Ersatzteile für ein doppelt isoliertes Produkt müssen mit den Teilen identisch sein, die sie ersetzen.



ACHTUNG: Überlasten Sie die Steckdose nicht, an welche dieses Gerät angeschlossen ist. Überlasten Sie dieses Gerät nicht. Vergewissern Sie sich, dass die Gesamtbelastung dieses Geräts, die im Abschnitt "Spezifikationen" dieses Handbuchs angeführt ist, nicht überschritten wird.

Wartung

- GEFAHR – Trennen Sie das Netzkabel stets von der Steckdose, bevor Sie das Gerät reinigen.
- Entfernen Sie Staub und Schmutz auf der Außenseite des Systems in angemessenen Zeitabständen mit einem trockenen Tuch. Überprüfen Sie das Gerät auf mögliche Beschädigungen.
- Überprüfen Sie die Anschlüsse, Kabel und Stecker und deren Funktionsweise, sowie die Befestigungspunkte des Videomonitors.
- Wenn die Einrichtung nicht in Gebrauch ist, sollten die Kabel abgesteckt und mit einer Drahtkrippe, wie einen Klettband, Kabelbinder oder ähnlichem, verschnürt werden.
- Die Einrichtung sollte in einem trockenen Innenraum gelagert werden.

Reparaturen

- Überlassen Sie alle Wartungsarbeiten qualifiziertem Wartungspersonal. Die Wartung ist erforderlich, wenn das Gerät in irgendeiner Weise beschädigt wurde, z. B. Stromversorgungskabel oder Stecker beschädigt sind, Flüssigkeit verschüttet wurde oder Gegenstände in das Gerät gefallen sind, das Gerät Regen oder Feuchtigkeit ausgesetzt war, nicht normal funktioniert, oder fallen gelassen wurde.
- In diesem Gerät befinden sich keine vom Benutzer zu wartenden Komponenten. Das Entfernen der Abdeckung von diesem Gerät kann eine Stromschlaggefahr verursachen und zum Verfall der Garantie führen.

******* BEWAHREN SIE DIESE ANWEISUNGEN AUF *******

AUSPACKEN & MONTAGE DER BEINE

Bitte wenden Sie sich an Ihren nächstgelegenen Salamander Designs Händler oder www.salamandercommercial.com

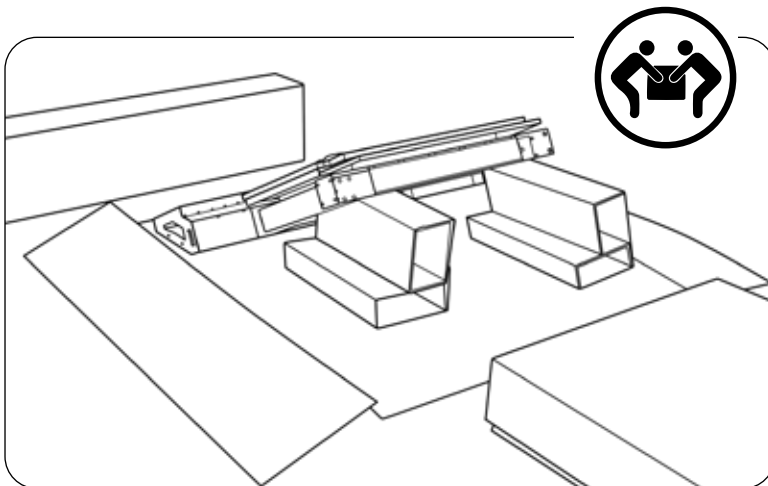
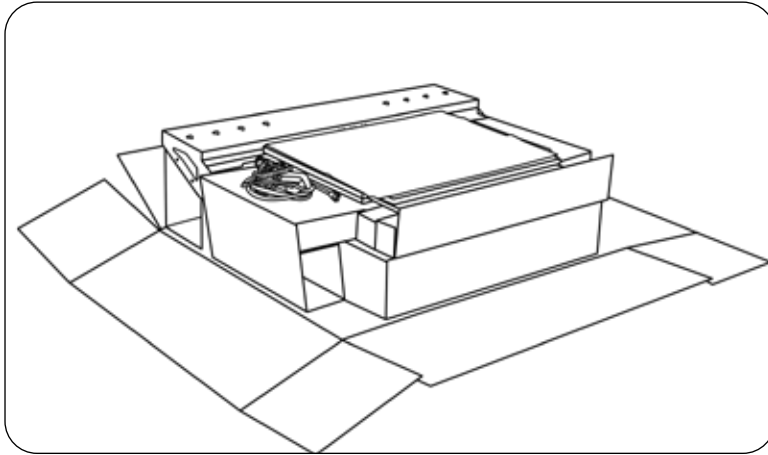

ES

Desempacar e Instalar Patas

Doblar los lados de la caja hasta que estén planos.

Apoye la base de la unidad en los soportes de cartón.

FR

Déballer & Installer les Pieds

Rabattez les côtés de la boîte à plat.

Posez la base de l'appareil sur les supports en carton

DE

Auspacken & Montage der Beine

Schachtelseiten flach nach unten falten.

Stellen Sie den Boden des Geräts auf Kartonstützen

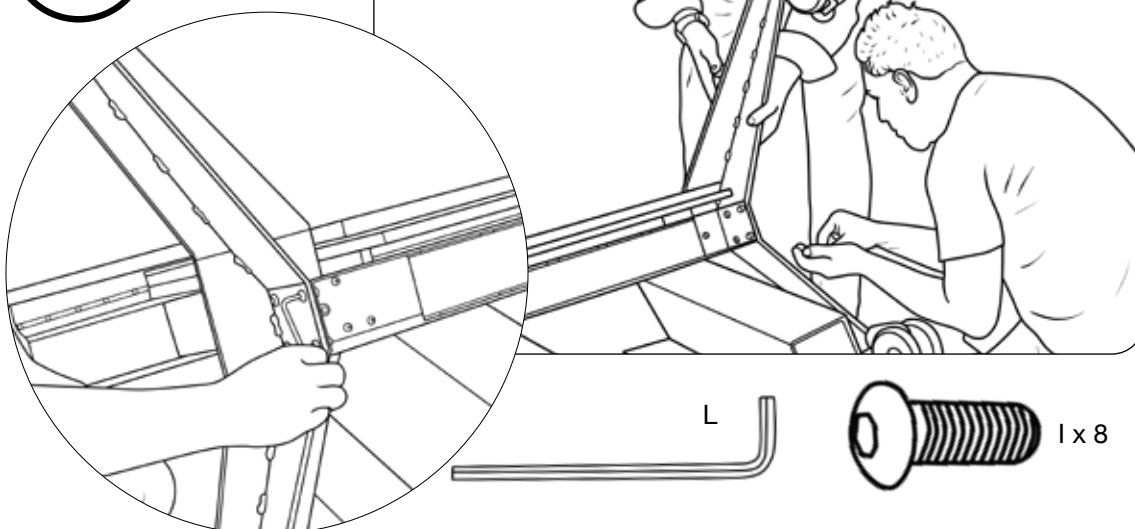

ES

Instale Las Patas Instale las patas pidiendo a una persona que sujete la pata, mientras que otra persona puede instalar de forma suelta los tornillos “I” (8 en total). *Por favor considere que la pata tiene un lado largo y uno corto – el lado largo con freno de ruedas debe estar en la parte frontal de la unidad.*

Después de que las ruedas se han asegurado para estar de pie, dos personas pueden levantar el stand hasta la posición vertical.

FR

Installer Les Pieds Installez les pieds à deux, avec une personne qui tient le pied et l'autre qui installe les vis « I » (au nombre de 8) sans trop serrer. *Veillez noter que le pied possède un côté long et un court - le côté long avec le frein de la roue fait face à l'avant de l'appareil.*

Une fois que les pieds ont été solidement fixés à la base, soulevez la base à deux et placez-la en position verticale.

DE

Beine Montieren Montieren Sie die Beine, indem eine Person das Bein hält und eine andere Person es mit den “I” Schrauben (8 Stück) befestigt. *Bitte beachten Sie, dass das Bein eine lange Seite und eine kurze Seite hat - die Längsseite mit der Feststellbremse muss zur Vorderseite des Gerätes zeigen.*

Nachdem die Beine sicher am Ständer befestigt wurden, bringen Sie den Ständer zu zweit in eine aufrechte Position.

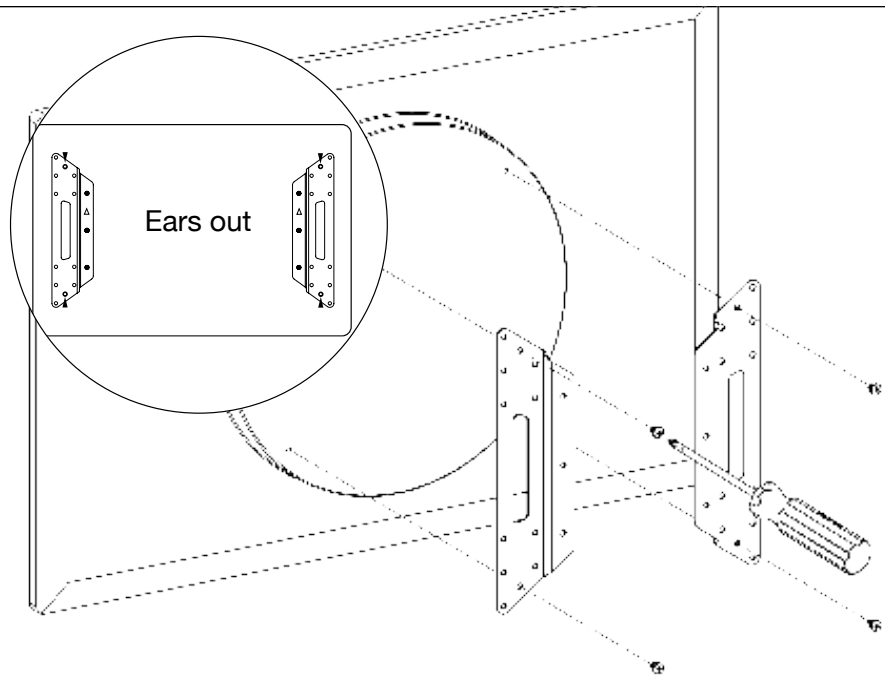
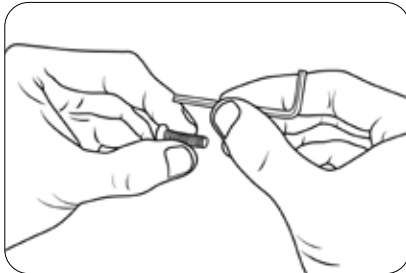
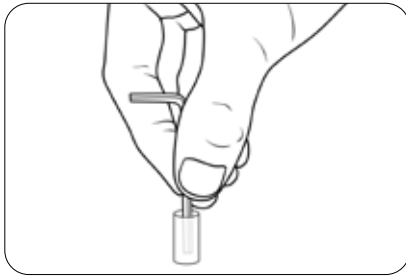

ES

Instalación de Pantalla

Agregar soportes a la pantalla - Revise la profundidad de los tornillos en la pantalla antes de insertarlos. Insertar un tornillo que es más largo que el agujero puede generar daños a la pantalla. La profundidad puede ser confirmada insertando la llave hexagonal y marcando su longitud para después confirmar que es suficiente en comparación con el tornillo que está utilizando.

Instale los soportes de montaje de interfaz (O) como se muestra, utilizando los tornillos Phillips ofrecidos (A-G) o los tornillos especificados por el fabricante de la pantalla. **Apriete primero con las manos para confirmar la profundidad y ancho.** Nota: Fije los soportes de la pantalla con las “orejas hacia afuera” como se muestra.

FR

Installation de l'affichage

Fixer les supports du présentoir - Vérifier la profondeur du pas de vis du présentoir avant d'insérer la vis. Insérer une vis plus longue que le trou risque d'entraîner des dommages au présentoir. La profondeur peut être vérifiée en insérant une clé hexagonale dans le trou et en marquant sa longueur puis en vérifiant que cette longueur est suffisante en la comparant à la vis que vous utilisez.

Installez les supports de fixation de l'interface (O) sur le présentoir comme illustré, à l'aide de vis cruciformes (A-G) fournies ou de vis spécifiées par le fabricant du présentoir. **Serrez d'abord à la main pour vérifier le pas de vis et la profondeur.** Remarque : Fixez les supports du présentoir « Ears-Out » comme indiqué.

DE

Display-Installation

Montage der Halterungen am Display - Beachten Sie die Tiefe der Schraubengewinde im Display, bevor Sie die Schrauben einsetzen. Das Einsetzen einer Schraube, die länger als das Loch ist, kann zu einer Beschädigung des Displays führen. Die Tiefe kann überprüft werden, indem Sie den Sechskantschlüssel in das Loch einführen, dessen Länge markieren und sich anschließend vergewissern, dass diese Länge ausreichend ist, indem Sie diese mit der Schraube vergleichen, die Sie benutzen.

Montieren Sie die Schnittstellenhalterungen (O) wie dargestellt am Display mithilfe der mitgelieferten Kreuzschlitzschrauben (A-G) oder Schrauben, die vom Displayhersteller angegeben wurden. **Ziehen Sie diese zunächst mit der Hand fest, um die Gewinde- und Tiefenabstimmung zu überprüfen.** Hinweis: Befestigen Sie die Display-Halterung wie angezeigt mit den Endungen auf der Außenseite an.

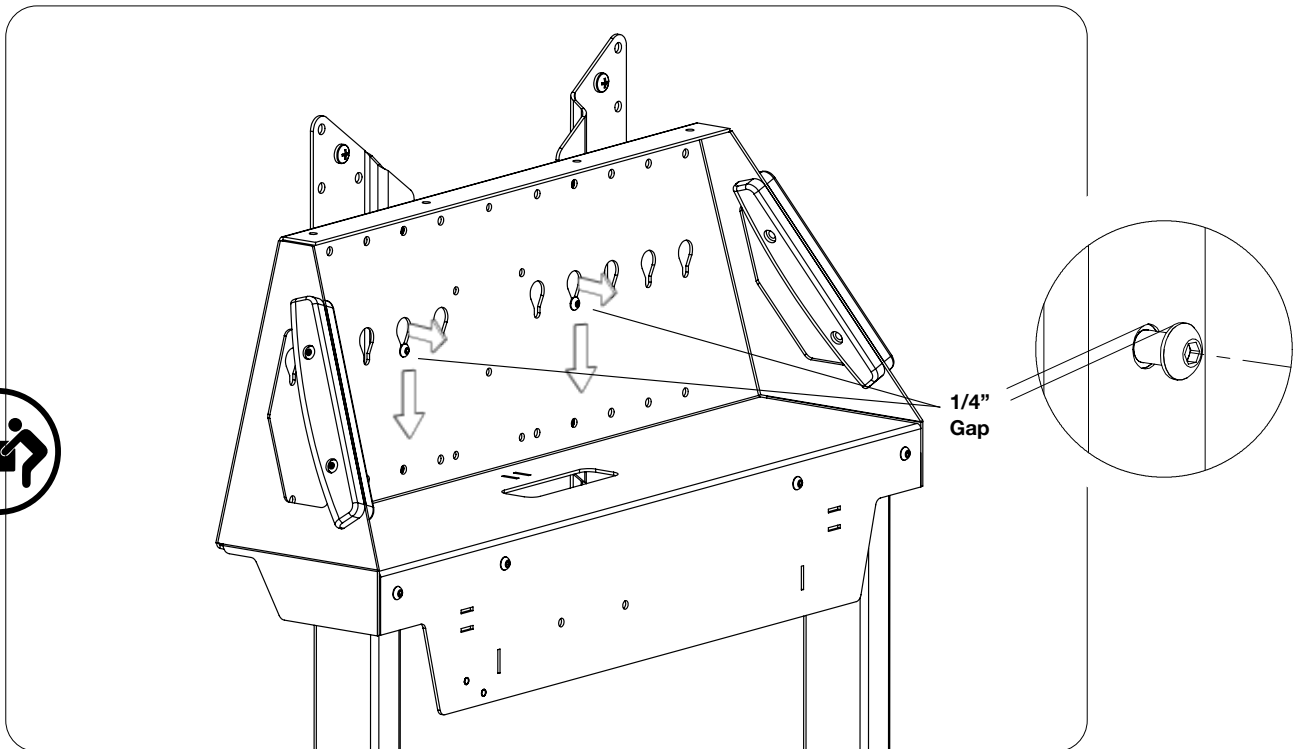

ES

Unir la Pantalla al Stand

Instale de forma **floja** UN (1) tornillo “H” en el centro de cada soporte de pantalla. Esto funcionará como un tornillo de alineación para el próximo paso.

Se necesitan dos personas para instalar la pantalla en su sitio. Coloque el tornillo de alineación en la ranura de “agujero de llave” como se muestra y siga sujetando la pantalla.

FR

Fixer le Présentoir à la Base

Installez sans trop serrer la vis UNE (1) « H » au centre de chaque support du présentoir. Cela servira de vis d’alignement pour l’étape suivante.

Deux personnes sont requises pour installer le présentoir sur la base. Placez la vis d’alignement dans la rainure « trou de serrure » comme indiqué et continuez de tenir le présentoir.

DE

Befestigung des Displays am Ständer

Montieren Sie EINE (1) “H”-Schraube locker in der Mitte jeder Display-Halterung. Diese wird als Ausrichtschraube für den nächsten Schritt dienen.

Zwei Personen werden benötigt, um das Display auf dem Ständer zu installieren. Positionieren Sie die Ausrichtschraube wie gezeigt in den Schlüssellochschlitz und halten Sie weiterhin das Display.

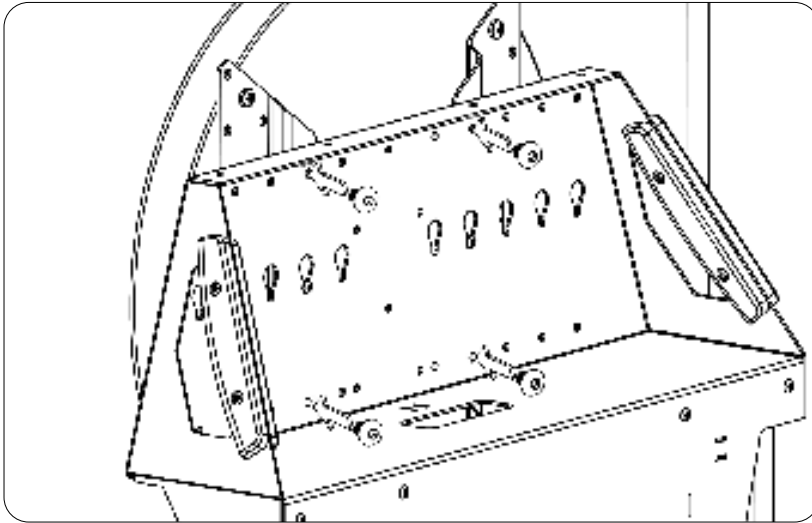

ES

Unir la pantalla al stand

Utilice inmediatamente cuatro (4) tornillos “H” para fijar los soportes de montaje en el mecanismo lateral como se muestra. Apriete los tornillos firmemente.

Inserte el cable de electricidad como se muestra en la ilustración de abajo:

FR

Fixer le Présentoir à la Base

Utilisez immédiatement les vis « H » (4) afin de fixer les supports de montage sur le mécanisme sur le côté du chariot comme indiqué. Serrez toutes les vis fermement.

Insérez le câble d’alimentation comme indiqué dans l’illustration ci-dessous :

DE

Befestigung des Displays am Ständer

Verwenden Sie sofort (4) “H” Schrauben, um die Montagehalterungen wie gezeigt an der Wagenseite zu befestigen. Ziehen Sie alle Schrauben fest an.

Stecken Sie das Netzkabel wie in der folgenden Abbildung gezeigt ein:

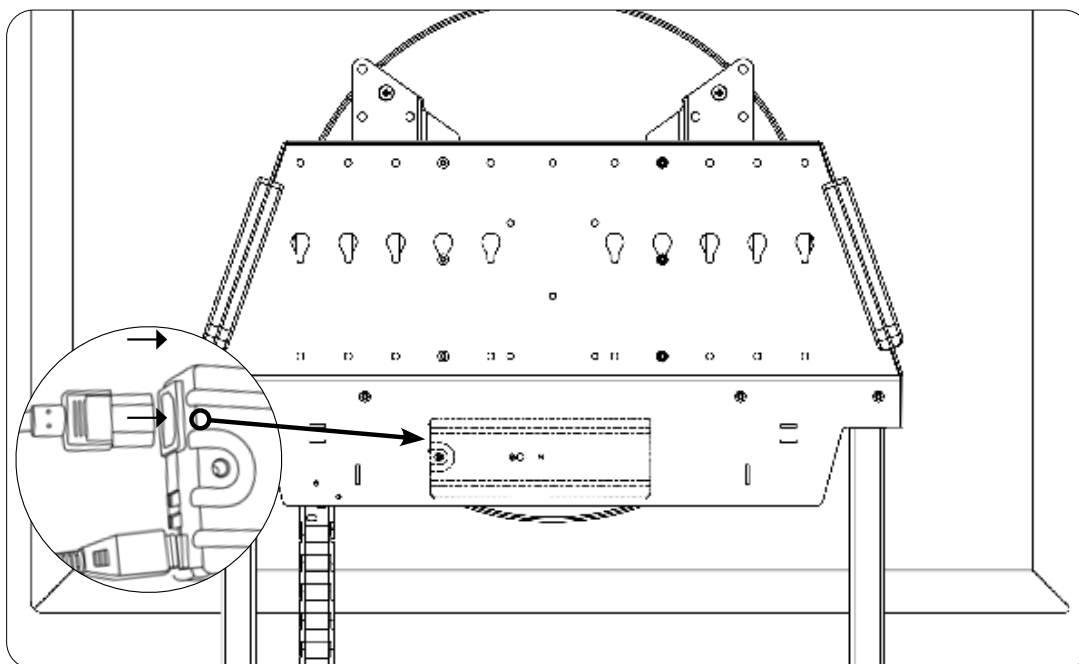

ES

Definir ruta de los cables desde la pantalla hasta el stand

Gestione los cables cuidadosamente. Utilice lazos para cables para mantener los cables lejos de puntos que puedan dañarlos.

- Guíe los cables entre la parte posterior de la pantalla y el agujero en la parte frontal del stand.
- Gestione los cables a través de la cadena empujando el cable en la dirección interna de la cadena, mostrada en las flechas.

FR

Acheminer les câbles du Présentoir à la Base - Manipulez les câbles avec soin.

Utilisez des attaches de câble afin d'éloigner les câbles des endroits où ils pourraient se faire coincer.

- Acheminez les câbles entre l'arrière du présentoir et le trou à l'avant de la base.
- Manipulez les câbles à travers la chaîne de câble en appuyant sur le câble via le protège-doigts sur la face intérieure de la direction de chaîne indiquée par les flèches.

DE

Verlegen der Kabel vom Display zum Ständer - Gehen Sie mit den Kabeln sorgfältig um. Verwenden Sie Kabelbinder, um die Drähte von Klemmpunkten fernzuhalten.

- Verlegen Sie Kabel zwischen der Rückseite des Displays und dem Loch auf der Vorderseite des Ständers.
- Führen Sie die Kabel durch die Kabelkette, indem Sie das Kabel durch den Fingerhalter auf der Innenseite der Kette in die Richtung drücken, die in den Pfeilen dargestellt ist.

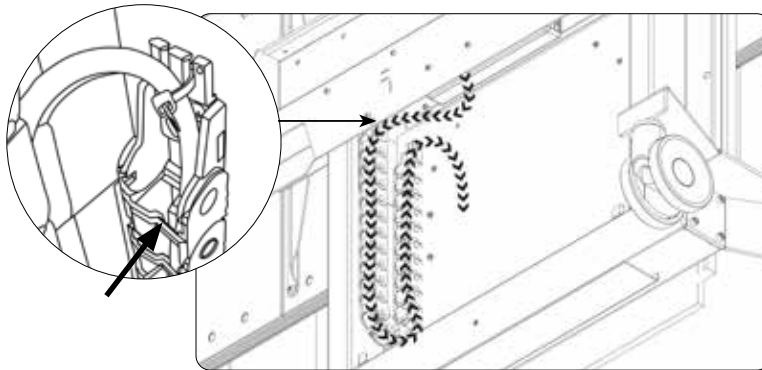
**ES**

Operación: Control Remoto

- Apriete el botón de “abajo” para iniciar la unidad.
- El botón de arriba levantará la pantalla a la modalidad de presentación.
- El botón de abajo bajará la pantalla a la modalidad de transporte.

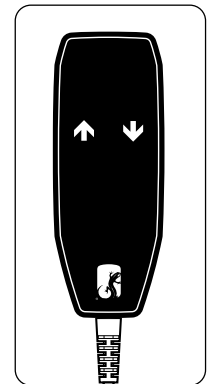
**FR**

Fonctionnement : Télécommande

- Appuyez sur le bouton de commande « vers le bas » pour initialiser l'unité.
- Le bouton de commande vers le haut rehaussera le présentoir en mode de présentation.
- Le bouton de commande vers le bas abaissera le présentoir en mode de transport

DE

Betrieb: Fernbedienung

- Halten Sie die Abwärtstaste gedrückt, um das Gerät zu initialisieren.
- Die Aufwärtstaste wird das Display in den Präsentationsmodus hochfahren
- Die Abwärtstaste senkt die Anzeige in den Transportmodus.

ES

Solución de problemas

- Revise que el cable de electricidad esté enchufado firmemente a la toma de corriente.
- Apriete el botón de “abajo” continuamente durante varios segundos para reiniciar la unidad.
- Puede encontrar más información sobre solución de problemas en la página cuatro de este manual.

GARANTÍA LIMITADA PARA STANDS Y SOPORTES DE VIDEO COMERCIALES

Salamander se enorgullece de soportar nuestros productos con garantías líderes en la industria. Si alguna vez encuentra algún problema con un producto Salamander, déjenoslo saber. Estamos aquí para corregirlo.

La garantía completa incluyendo sus limitantes y la información para reclamar la garantía puede encontrarse en www.salamanderdesigns.com/commercial/warranty

FR

Dépannage

- Vérifiez que le câble d'alimentation est correctement branché sur l'alimentation électrique.
- Maintenez enfoncé le bouton de commande « vers le bas » en continu pendant plusieurs secondes pour réinitialiser l'appareil
- Vous trouverez plus d'informations de dépannage et de réparation à la page quatre de ce manuel

Salamander est fier de soutenir nos produits avec les meilleures garanties de l'industrie. Si vous rencontrez néanmoins des problèmes avec votre produit Salamander, faites-le-nous savoir. Nous sommes là pour tout arranger.

Vous pourrez retrouver la garantie complète incluant les limitations et les informations de réclamation de garantie au : www.salamanderdesigns.com/commercial/warranty

DE

Fehlerbehebung

- Überprüfen Sie, ob das Netzkabel vollständig eingesteckt ist.
- Halten Sie die Abwärtstaste für mehrere Sekunden gedrückt, um das Gerät zurückzusetzen.
- Weitere Informationen zur Fehlerbehebung und Reparatur finden Sie auf Seite 4 dieses Handbuchs

EINGESCHRÄNKTE GARANTIE FÜR KOMMERZIELLE VIDEO-DISPLAYSTÄNDER UND GESTELLE

Salamander steht hinter seinen Produkten und bietet daher branchenführende Garantien. Sollten Sie dennoch einmal Probleme mit Ihrem Salamander-Produkt haben, lassen Sie es uns wissen. Wir stehen Ihnen bei allen Anliegen kompetent zur Seite.

Alle Informationen zu Garantien, inklusive Einschränkungen und Gewährleistungsansprüchen finden Sie unter: www.salamanderdesigns.com/commercial/warranty



SalamanderDesigns.com/Commercial/

1-800-535-5659