

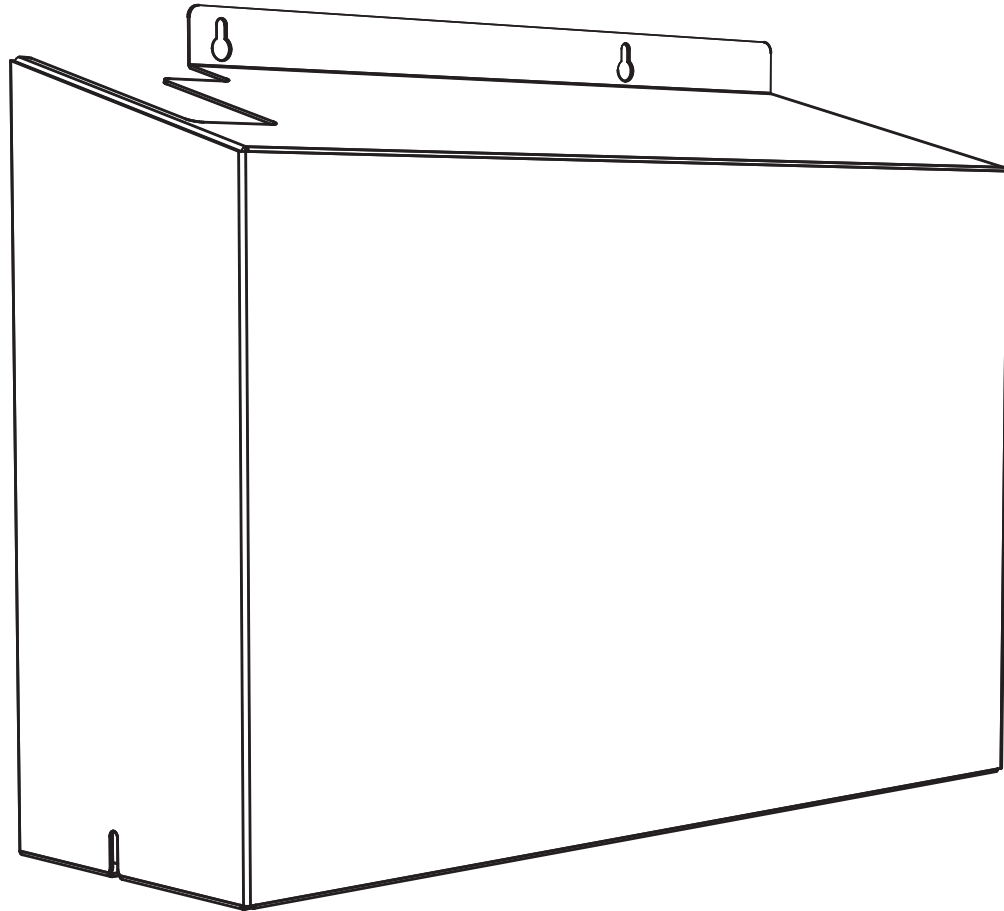

## STORAGE COVER – FPSA/SC/GT

# FPS ACCESSORY USER MANUAL



## PARTS / PIEZAS / PIÈCES

ID	QTY	PART NUMBER	DESCRIPTION
A	(1)	400-070	1/8" Hex Key
B	(4)	302-315	10-32 x 1/2" Button Head Cap Screws

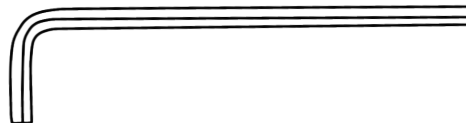

A

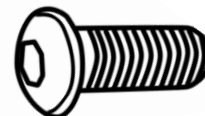

B

## INSTALL STORAGE COVER

Loosely install two of the button head screws (B) into the back panel of the stand.

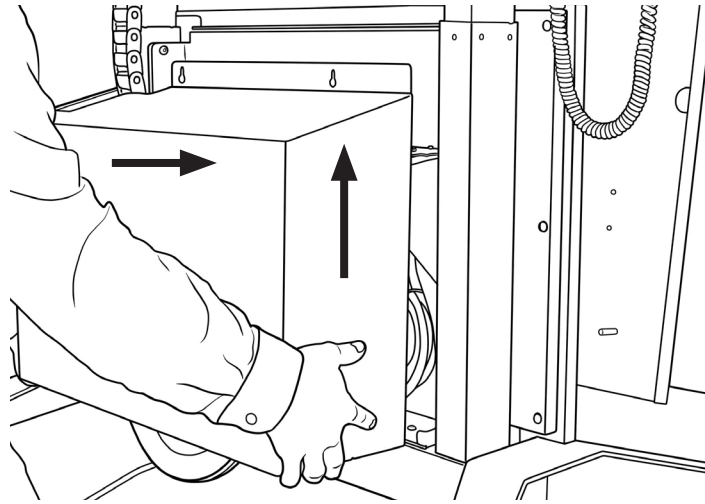

Fit the top portion of the storage cover over the two screws

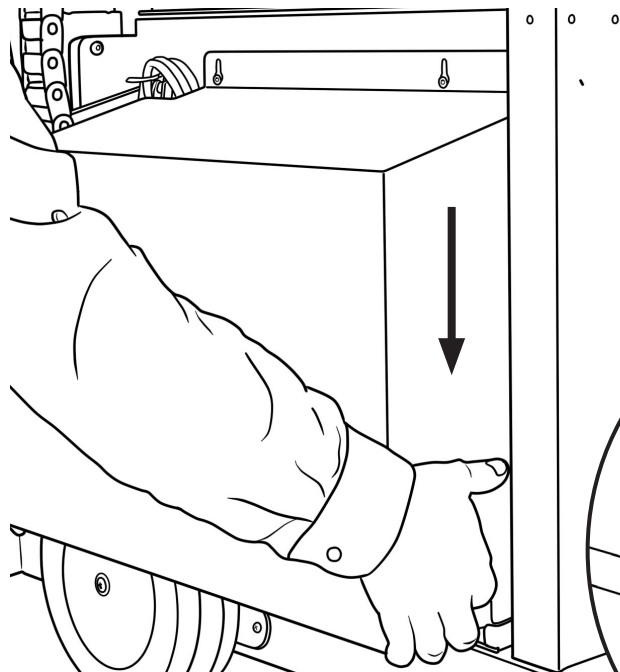

Push lower portion of cover into slots on the bottom of the frame. Push down until seated. Tighten screws.

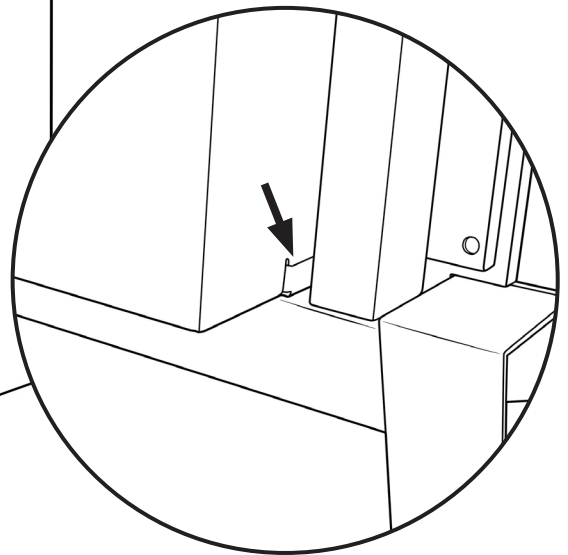

### LIMITED WARRANTY FOR COMMERCIAL VIDEO DISPLAY STANDS AND MOUNTS

Salamander is proud to stand behind our products with industry-leading warranties. Should you ever encounter any problem with your Salamander product, let us know. We are here to make it right. 1.800.535.5659 - 860.761.9500

Full warranty including limitations and warranty claim information may be found at [www.salamanderdesigns.com/commercial/warranty](http://www.salamanderdesigns.com/commercial/warranty)

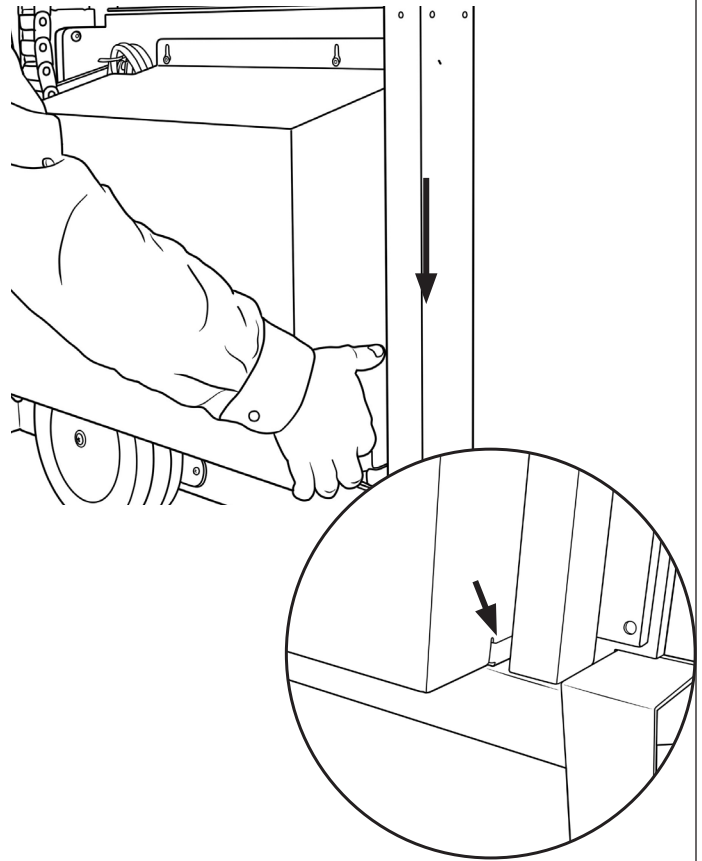
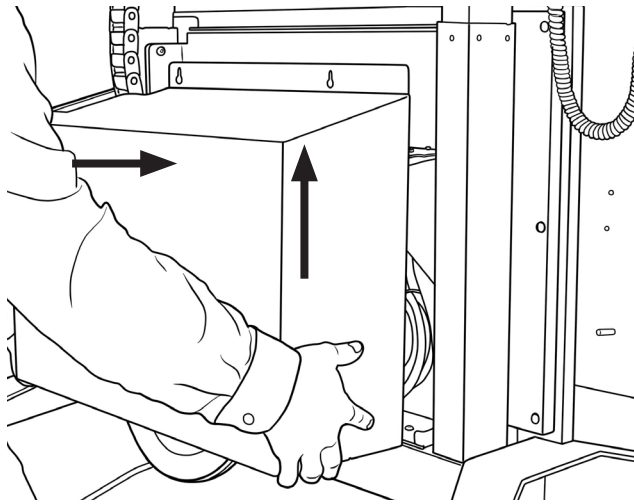

## ESPAÑOL

### Instalar cubierta de Almacenamiento

Instale de forma suelta dos de los tornillos con cabeza de botón (B) en el panel trasero en el soporte.

Encaje la porción superior de la cubierta del almacenamiento sobre los dos tornillos.

Empuje la parte inferior de la cubierta en las ranuras en la parte inferior del marco. Empuje hacia abajo hasta que caiga. Apriete los tornillos.

#### GARANTÍA LIMITADA PARA STANDS Y SOPORTES DE VIDEO COMERCIALES

Salamander se enorgullece de soportar nuestros productos con garantías líderes en la industria. Si alguna vez encuentra algún problema con un producto Salamander, déjenoslo saber. Estamos aquí para corregirlo. 1.800.535.5659 - 860.761.9500

La garantía completa incluyendo sus limitantes y la información para reclamar la garantía puede encontrarse en [www.salamanderdesigns.com/commercial/warranty](http://www.salamanderdesigns.com/commercial/warranty)

## FRANÇAIS

### Installer la housse de rangement

Installez sans trop serrer deux des vis à tête ronde (B) dans le panneau arrière du support.

Enfilez les deux vis de la partie supérieure de la housse de rangement.

Poussez la partie inférieure du couvercle dans les fentes situées sur la partie inférieure du cadre. Poussez vers le bas jusqu'à la mise en place. Serrez les vis.

#### GARANTIE LIMITÉE POUR LES SUPPORTS ET FIXATIONS DE VIDÉOS COMMERCIALES

Salamander est fier de soutenir nos produits avec les meilleures garanties de l'industrie. Si vous rencontrez néanmoins des problèmes avec votre produit Salamander, faites-le-nous savoir. Nous sommes là pour tout arranger. 1.800.535.5659 - 860.761.9500

Vous pourrez retrouver la garantie complète incluant les limitations et les informations de réclamation de garantie [www.salamanderdesigns.com/commercial/warranty](http://www.salamanderdesigns.com/commercial/warranty)

## DEUTSCH

### Montage der Aufbewahrungshülle

Montieren Sie zwei der Halbrundsrauben (B) locker auf der Rückwand des Ständers.

Legen Sie den oberen Teil der Aufbewahrungshülle über die zwei Schrauben.

Drücken Sie den unteren Teil der Hülle in die Schlitze auf der Unterseite des Rahmens. Drücken Sie hinunter, bis die Hülle eingerastet ist. Ziehen Sie die Schrauben anschließend fest.

#### EINGESCHRÄNKTE GARANTIE FÜR KOMMERZIELLE VIDEO-DISPLAYSTÄNDER UND GESTELLE

Salamander steht hinter seinen Produkten und bietet daher branchenführende Garantien. Sollten Sie dennoch einmal Probleme mit Ihrem Salamander-Produkt haben, lassen Sie es uns wissen. Wir stehen Ihnen bei allen Anliegen kompetent zur Seite. 1.800.535.5659 - 860.761.9500

Alle Informationen zu Garantien, inklusive Einschränkungen und Gewährleistungsansprüchen finden Sie unter: [www.salamanderdesigns.com/commercial/warranty](http://www.salamanderdesigns.com/commercial/warranty)